

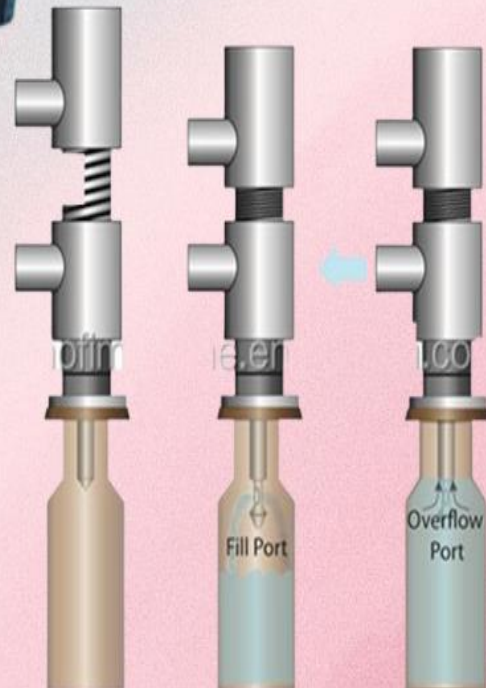

VALVULA PICOS
EMBOTELLADORA
LLENADORA DE
LIQUIDO



MayperoT

Picos De Llenado Para Maquinas Llenadoras envasado higiénico a Presión



Picos para Llenadora a Presión Fabricados en Material de Acero Inoxidable Calidad 316, lo cual le da una calidad Sanitaria y puede ser utilizado con confianza para productos en el Área Alimenticia. Son para productos Líquidos, Poseen también Oring en material de Viton, Los separadores son fabricados en Nailon, el resorte es en Acero Inoxidable, Goma de Ultraleno con la dureza ideal para ser el sellado perfecto al momento de hacer el retorno del producto.

Picos De Llenado Para Maquinas Llenadoras envasado higiénico a Presión

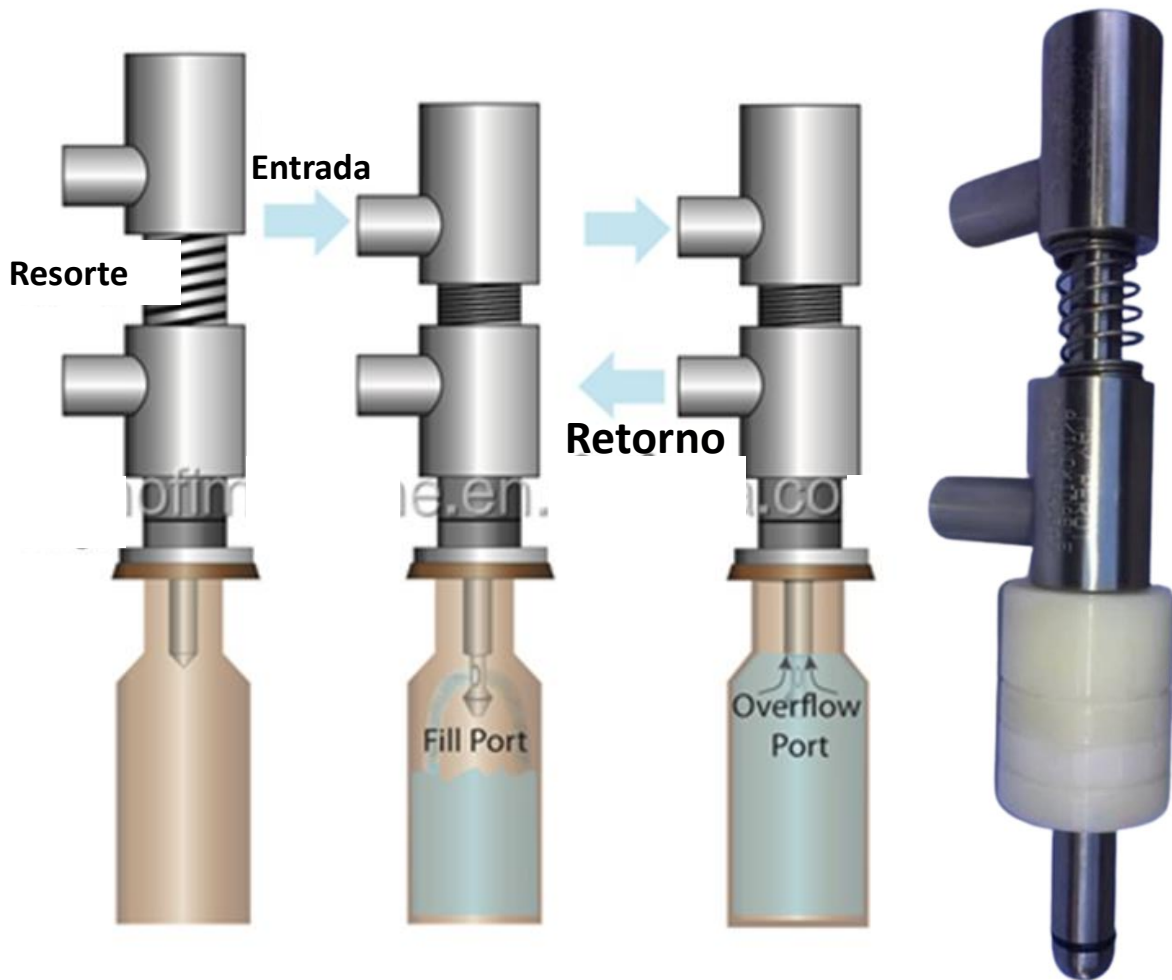

Boquilla o Picos Embotelladora Llenadora Liquido Valvula desde 1/2 - 5/8 - 3/4 pulg

BOQUILLA O PICO DE 1/2

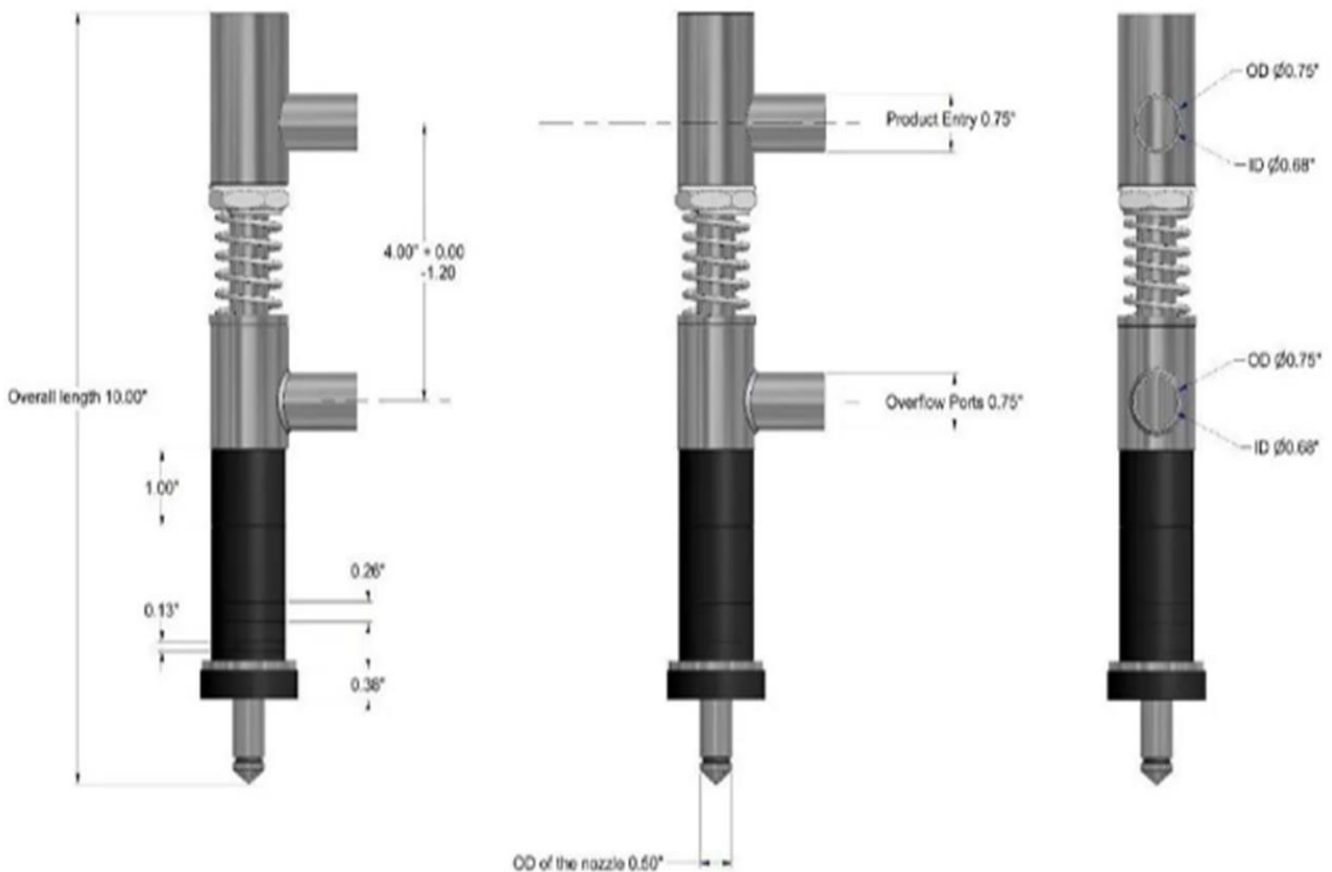

Boquilla O Picos Embotelladora Llenadora Liquido Valvula desde 1/2 - 5/8 - 3/4 pulg



Fabricación en Acero Inoxidable SS-316, grado alimenticio ; y en Plástico PVC altamente resistente a fluido muy corrosivos (Cloro, Acidos , etc).
Medidas desde 1/2 , 5/8, 3/4 y 1 pulg.





MAYPEROT, S.R.L.

Entidad Contratante: Urbanización Los Sauces. Calle 6. Nro. E2.
San Felipe. Estado Yaracuy – Venezuela.

Bureau Veritas Certification certifica que el Sistema de Gestión de la organización ha sido auditado y se ha encontrado conforme con los requerimientos de las normas de Sistema de Gestión que se detallan a continuación

ISO 9001:2015

Alcance de la Certificación

FABRICACION Y COMERCIALIZACION DE VALVULAS CHECK, VALVULAS AGUJA, VALVULAS DE BOLA Y CIERRE RAPIDO

Fecha Original de Inicio de la Certificación: 02-Abril-2018

Fecha de Vencimiento del Ciclo Previo: NA

Fecha de Auditoría de Recertificación: NA

Fecha de Inicio del ciclo de Certificación: 02-Abril-2018

Sujeto a la continua y satisfactoria operación del Sistema de Gestión de la organización, este certificado vence el: 01-Abril-2021

Certificado No. VE18.0007 Versión: No. 0 Fecha de Revisión: 02-Abril-2018



Dirección del Ente Certificador: *Siège social 67/71 Bd du Château CEDEX 92571 NEUILLY-SUR-SEINE, Ile-de-France*
Oficina Local: *Gerencia Técnica (Certificación de Sistemas de la Calidad) BUREAU VERITAS DE VENEZUELA, S.A.*
Avenida Paseo Cabriales. Edificio Torre B.O.D. Piso 6. Oficinas 6-1 / 6-2. Urbanización San José de Tarbes.
Valencia, Estado. Carabobo - Venezuela.

Cualquier aclaración adicional relativa al alcance de este certificado y la aplicabilidad de los requerimientos del Sistema de Gestión puede obtener consultando a la organización. Para comprobar la validez de este certificado llamar al:
+58-241-8235621